

# Technisches Datenblatt

## Reduzierstück-Haube 1025

Art.-Nr. 7216404

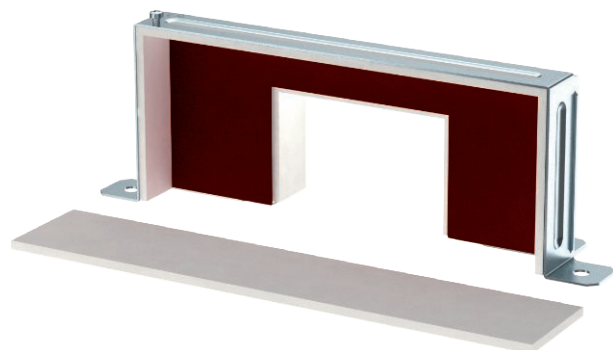

<b>St</b>	Stahl
<b>FS</b>	bandverzinkt

Formteil-Haube zur Abdeckung einer symmetrischen Reduzierung bei gerader Strecke von BSKM 1025 auf BSKM 0711. Inklusive eingeklebter Dichtungen zum Abdichten der Fugen und losen Dichtungen bei Kombination mit Gegenplatte, sowie Schrauben für den Potentialausgleich.

### Stammdaten

Art.-Nr.	7216404
Typ	BSKM-RE 1025 FS
Bezeichnung 1	Reduzierstück
Bezeichnung 2	für Wand- und Deckenmontage
Dimension	100x250
Werkstoff	Stahl
Werkstoff Kürzel	St
Oberfläche	bandverzinkt
Oberfläche nach DIN	DIN EN 10346
Oberfläche Kürzel	FS
Kleinste VK-Einheit (VG)	1 Stück
Gewicht	73,20 kg/100 St.

### Technische Daten

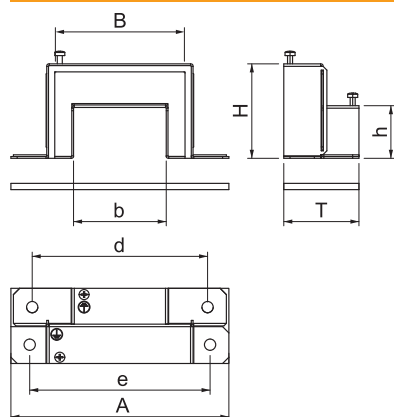

Breite	314,00 mm
Höhe	105,00 mm
Maß A	314,00 mm
Maß B	250,00 mm
Maß b	110,00 mm
Maß d	220,00 mm
Maß e	284,00 mm
Maß H	100,00 mm
Maß h	70,00 mm
Maß T	61,00 mm
Anzahl der brennbaren Seiten	3
Deckelbefestigung	verschrauben
Feuerwiderstandsklasse I - Installationskanal	120
Ummantelung	Stahl
Werkstoff des Isoliermaterials	sonstige